

---

**AMALIA**  
LA LAMPE DE LECTURE



reddot design award  
winner 2012



**AMALIA.**  
DESIGN CHARMANT.  
CONSTRUCTION ROBUSTE.



reddot design award  
winner 2012



Commande intuitive de la veilleuse  
aux tons ambrés



Poignée avec interrupteur rétro-éclairé  
ON/OFF pour la lecture



Axe sans fin 360° pour une rotation  
complète et bras flexible



La lampe de lecture et de soins AMALIA s'intègre harmonieusement dans tous les environnements. Elle nous accompagne au quotidien de par son élégance résultant de sa forme réduite et de sa maniabilité.

La poignée intégrant un interrupteur ON/OFF rétro-éclairé permet l'utilisation et le positionnement aisé d'AMALIA. Pour plus de confort, l'axe pivotant à 360° au niveau de la tête, le bras flexible en col de cygne souple et l'articulation innovante par friction

assurent la rotation et le positionnement facilités de la lampe. Elle est non seulement un éclairage de soins et de lecture fiable, mais elle peut également servir d'éclairage indirect. Des LED de ton blanc chaud génèrent un flux lumineux de 1000 Lux et un champ éclairé homogène de 45 cm de diamètre. Peur dans le noir ? Orientation rapide dans l'espace ? Grâce à l'interrupteur sur la tête de lampe, la veilleuse ambrée peut rapidement être allumée et éteinte.

# AMALIA

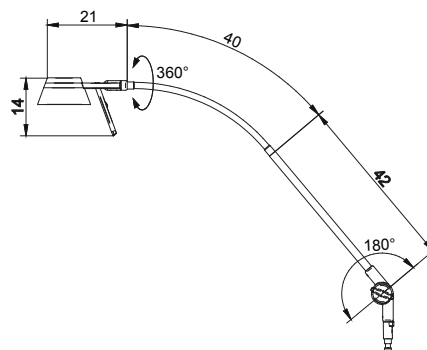

## AMALIA 9 P S4

## N° de commande

AMALIA 9 P S4

D15.250.000

AMALIA 9 P S4, Dewert

D15.543.000

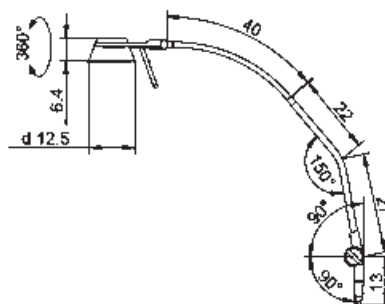

## AMALIA 9 P S4 clinic

## N° de commande

AMALIA 9 P S4 clinic

D15.360.000

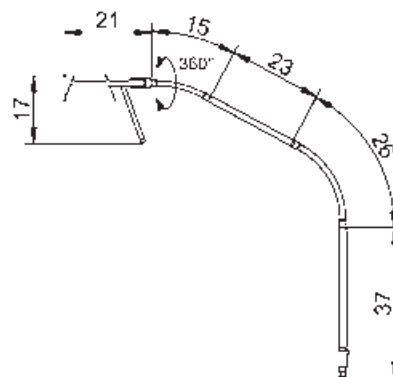

## AMALIA 9 P S7

## N° de commande

AMALIA 9 P S7

D15.251.000

AMALIA 9 P S7, Dewert

D15.541.000

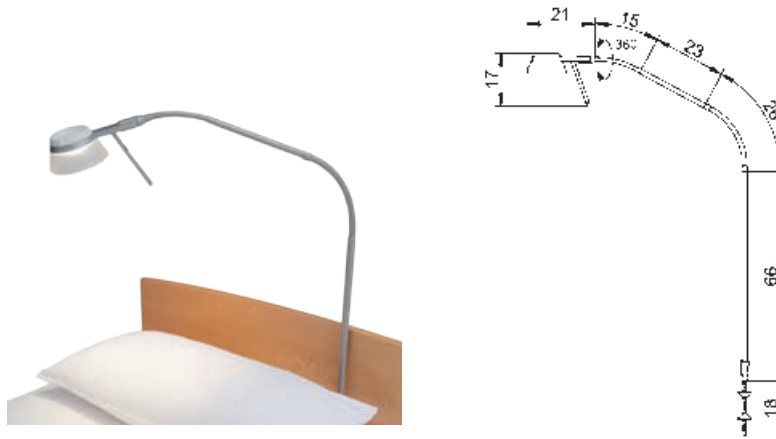
**AMALIA 9 B S8****N° de commande**

AMALIA 9 B S8

D15.252.000

AMALIA 9 B S8, Dewert

D15.542.000

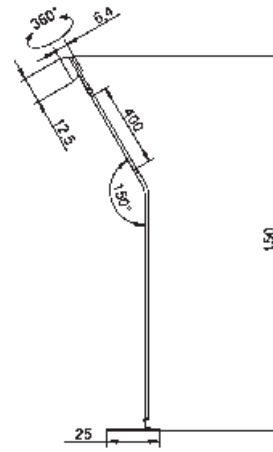
**AMALIA 9 F S3 (30°)****N° de commande**

AMALIA 9 F S3 (30°) - blanc aluminium

D15.382.000

AMALIA 9 F S3 (30°) - blanc pur

D15.383.000

**AMALIA en résumé**

- Commande via l'interrupteur sur la tête
- Rotation complète de la tête via l'axe sans fin 360°
- Positionnement aisé grâce au bras flexible
- Design chaleureux et élégant
- Applique de la lampe satinée
- Respecte les normes EN 60598-1 et EN 60598-2-25

**AMALIA données techniques**

Rendement lumineux	1.000 lx / 0.5 m *
Température de couleur	3 000 K *
Champ d'éclairage à 0.5m	Ø 450 mm *
Couleur de lumière	env. 3.000 K *
Indice de rendu des couleurs	Ra >80
Commande	interrupteur I/O sur la tête
Normes	EN 60598-2-25

**Particularités**

- Rotation complète (axe sans fin 360°)
- Veilleuse (LED)
- Différentes variantes et possibilités de fixation

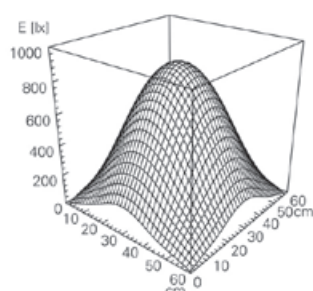
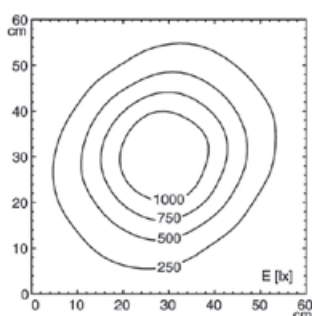

\* Tolérance -10% / +20%

# ACCESSOIRES

\* sauf lampe sur pied 9 F S3 (30°)

## Pince étau\*

	Description	Matériau / Coloris	Poids	Pour embouts Ø	N° de commande
	pour rails de : 25-35 x 8-10 mm	aluminium anodisé	0,16 kg	16 mm-W avec écrou de sécurité	<b>D13.269.000</b>

## Fixation universelle\*

pour lits médicalisés

Raccordement à la commande de lits motorisés Dewert (sur demande)

	Description	Matériau / Coloris	Poids	Pour embouts Ø	N° de commande
	se monte dans le trou de potence de part et d'autre des lits médicalisés (tous diamètres existants) avec prolongateur intégré.	matière de synthèse, acier, argenté	0,73 kg	16 mm-W avec écrou de sécurité	<b>D14.193.000</b>
	trous de potence : Ø 20-44 mm, l'adaptateur s'ouvre des deux côtés, longueur 35-170 mm prolongateur : 400 mm de long, embout diamètre 16 mm-W				

## Fixation murale\*

	Description	Matériau / Coloris	Poids	Pour embouts Ø	N° de commande
	pour fixation murale	polyamide GF blanc pur	0,14 kg	16 mm-W avec écrou de sécurité et trou passe-fil	<b>D13.231.000</b>

## Fixation pour tables de chevets\*

	Description	Matériau / Coloris	Poids	Pour embouts Ø	N° de commande
	Prolongateur à monter sur la table de chevet	acier, galvanisé noir	0,02 kg	16 mm-W avec écrou de sécurité	<b>D14.152.000</b>

## Pince de table\*

	Description	Matériau / Coloris	Poids	Pour embouts Ø	N° de commande
	ouverture : 0-70 mm	polyamide, acier, laqué noir	0,350 kg	16 mm-W avec écrou de sécurité	<b>D14.228.000</b>

## VARIANTES DE DESIGN DU REFLECTEUR



En version pin ou via la fixation pour lit, AMALIA offre un éclairage optimal dans les chambres des résidents et des patients. Pour une personnalisation sur mesure, en option, l'applique en rotin ou en film à coller. Le bras flexible au revêtement en plastique se nettoie facilement. La lampe AMALIA répond aux exigences des normes EN 60598-1 et EN 60598-2-25 pour une application dans le secteur médical garantissant une sécurité supplémentaire.

### Décor pour l'applique

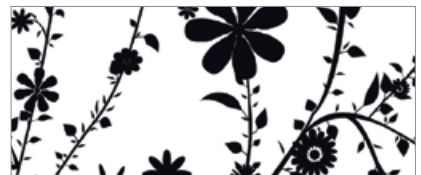
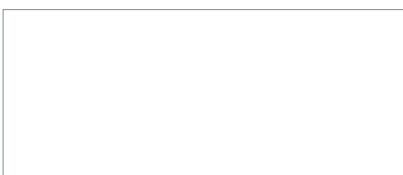

**D53.739.000**

écran blanc, laqué, lavable

**D53.718.000**

en rotin, cousu, non lavable

**D53.719.000**

film technique, collé, lavable

**SIEGE EN ALLEMAGNE**

Herbert Waldmann GmbH & Co. KG  
 Postfach 50 62  
 78057 VILLINGEN-SCHWENNINGEN  
 ALLEMAGNE  
 Téléphone +49 7720 601-0  
 Téléphone +49 7720 601-100 (Vente)  
 Télécopie +49 7720 601-290  
 www.waldmann.com  
 sales.germany@waldmann.com

**FRANCE**

Waldmann Eclairage S.A.S.  
 Zone Industrielle  
 Rue de l'Embranchement  
 67116 REICHSTETT  
 FRANCE  
 Téléphone +33 3 88 20 95 88  
 Télécopie +33 3 88 20 95 68  
 www.waldmann.com  
 info-fr@waldmann.com

**ITALIE**

Waldmann Illuminotecnica S.r.l.  
 Via della Pace, 18 A  
 20098 SAN GIULIANO MILANESE (MI)  
 ITALIE  
 Téléphone +39 02 98 24 90 24  
 Télécopie +39 02 98 24 63 78  
 www.waldmann.com  
 info-it@waldmann.com

**PAYS-BAS**

Waldmann BV  
 Lingewei 19  
 4004 LK TIEL  
 PAYS-BAS  
 Téléphone +31 344 631019  
 Télécopie +31 344 627856  
 www.waldmann.com  
 info-nl@waldmann.com

**AUTRICHE**

Waldmann Lichttechnik Ges.m.b.H.  
 Gewerbepark Wagram 7  
 4061 PASCHING/LINZ  
 AUTRICHE  
 Téléphone +43 7229 67400  
 Télécopie +43 7229 67444  
 www.waldmann.com  
 info-at@waldmann.com

**SUEDE**

Waldmann Ljusteknik AB  
 Skebokvarnsvägen 370  
 124 50 BANDHAGEN  
 SUEDE  
 Téléphone +46 8 990 350  
 Télécopie +46 8 991 609  
 www.waldmann.com  
 info-se@waldmann.com

**SUISSE**

Waldmann Lichttechnik GmbH  
 Benkenstrasse 57  
 5024 KÜTTIGEN  
 SUISSE  
 Téléphone +41 62 839 1212  
 Télécopie +41 62 839 1299  
 www.waldmann.com  
 info-ch@waldmann.com

**GRANDE-BRETAGNE**

Waldmann Lighting Ltd.  
 10 Millfield House  
 Croxley Green Business Park  
 WATFORD WD18 8YX  
 GRANDE-BRETAGNE  
 Téléphone +44 1923 800030  
 Télécopie +44 1923 800016  
 www.waldmann.com  
 info-uk@waldmann.com

**ETATS-UNIS**

Waldmann Lighting Company  
 9 W. Century Drive  
 WHEELING, ILLINOIS 60090  
 ETATS-UNIS  
 Téléphone +1 847 520 1060  
 Télécopie +1 847 520 1730  
 www.waldmannlighting.com  
 waldmann@waldmannlighting.com

**CHINA**

Waldmann Lighting (Shanghai) Co., Ltd.  
 Part A11a, No. Five Normative Workshop  
 199 Changjian Road, Baoshan  
 SHANGHAI, P.R.C. 200949  
 CHINA  
 Téléphone +86 21 5169 1799  
 Télécopie +86 21 3385 0032  
 www.waldmann.com  
 info-cn@waldmann.com

**SINGAPOUR**

Waldmann Lighting Singapore Pte. Ltd.  
 77A NEIL ROAD  
 SINGAPORE 088903  
 Téléphone +65 6275 8300  
 Télécopie +65 6275 8377  
 www.waldmann.com  
 sales-sg@waldmann.com

**INDE**

Waldmann Lighting Pvt. Ltd.  
 Plot No. 52  
 Udyog Vihar  
 Phase-VI, Sector-37  
 GURGAON-122001, Haryana  
 INDE  
 Téléphone +91 124 412 1600  
 Télécopie +91 124 412 1611  
 www.waldmann.com  
 sales-in@waldmann.com



Members of LINET Group

**Bigla Care AG | Bernstrasse 3 | CH-3421 Lyssach**  
**T +41 31 700 92 00 | info@bigla-care.ch | www.bigla-care.ch**

Centre de compétences Soins et Santé :

**DERUNGS LICHT AG**

Hofmattstrasse 12  
 9200 Gossau  
 Suisse  
 Téléphone +41 71 388 11 66  
 Télécopie +41 71 388 11 77  
 www.derungslicht.com  
 mailbox@derungslicht.com

Derungs Licht AG est une  
 société du Groupe Waldmann.

